



## HT22U2

Installation Instructions • Notice d'Installation • Instrucciones de Instalación

# Flat Panel TV Power & Cable Management Kit

Kit de gestión de l'alimentation et des câbles pour téléviseur à écran plat  
Equipo de administración de cable y alimentación de pantalla plana de TV

Doc. #1308250 2/21 Rev C

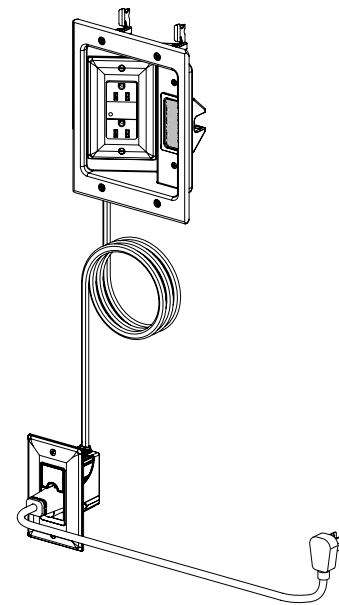

### ⚠ IMPORTANT SAFETY INSTRUCTIONS ⚠ PLEASE READ ENTIRE MANUAL PRIOR TO USE – SAVE THESE INSTRUCTIONS

Legrand electrical products conform to and should be properly grounded in compliance with requirements of the current National Electrical Code or codes administered by local authorities. All electrical products may present a possible shock or fire hazard if improperly installed or used. Legrand electrical products may bear the mark of a Nationally Recognized Testing Laboratory and should be installed in conformance with the current local and/or the National Electrical Code.

Les produits électriques Legrand sont conformes aux exigences du Code national de l'électricité en vigueur et des codes administrés par les autorités locales et ils doivent être mis à la terre conformément à celles-ci. Tous les produits électriques peuvent poser des risques d'électrocution ou d'incendie s'ils ne sont pas montés ou utilisés convenablement. Les produits électriques Legrand peuvent porter la marque d'un laboratoire d'essai reconnu à l'échelle nationale et devraient être installés conformément au code local ou au Code national de l'électricité en vigueur.

Los productos eléctricos de Legrand se ajustan a, y deben estar conectados a tierra adecuadamente, de conformidad con los requisitos del Código Eléctrico Nacional actual o los códigos administrados por las autoridades locales. Todos los productos eléctricos pueden presentar un posible riesgo de descarga eléctrica o incendio si se instalan o utilizan de forma incorrecta. Los productos eléctricos de Legrand pueden llevar la marca de un laboratorio de pruebas reconocido a nivel nacional y deben instalarse de conformidad con el Código Eléctrico Local y/o el Código Eléctrico Nacional actual.

**WARNING:** IMPROPER WIRING OF ANY ELECTRICAL WIRING DEVICE CAN CAUSE SERIOUS INJURY OR DEATH. THESE WIRING DEVICES SHOULD BE INSTALLED ONLY BY AN ELECTRICIAN OR OTHER QUALIFIED PERSON IN ACCORDANCE WITH ALL APPROPRIATE CODES AND STANDARDS. IF YOU ARE NOT SURE ABOUT ANY PART OF THESE INSTRUCTIONS, CONSULT A QUALIFIED ELECTRICIAN.

**WARNING:** TO AVOID RISK OF FIRE OR SHOCK WHICH MAY RESULT IN SERIOUS INJURY OR DEATH ENSURE POWER CABLE IS UNPLUGGED AND POWER IS OFF TO OUTLET BOX.

**CAUTION:** THIS DEVICE IS FOR USE ONLY WITH COPPER OR COPPER CLAD WIRE. DO NOT USE THIS DEVICE WITH ALUMINUM WIRE.

**MISE EN GARDE:** LE CÂBLAGE INADÉQUAT DE TOUT APPAREIL ÉLECTRIQUE PEUT CAUSER DES BLESSURES GRAVES OU LA MORT. CES DISPOSITIFS DE CÂBLAGE DEVRAIENT ÊTRE INSTALLÉS UNIQUEMENT PAR UN ÉLECTRICIEN OU UNE AUTRE PERSONNE COMPÉTENTE CONFORMÉMENT À TOUTES LES NORMES ET TOUS LES CODES APPROPRIÉS. SI VOUS N'ÊTES PAS SÛR D'UNE PARTIE DE CES DIRECTIVES, CONSULTEZ UN ÉLECTRICIEN QUALIFIÉ.

**MISE EN GARDE:** AFIN D'ÉVITER TOUT RISQUE D'INCENDIE OU D'ÉLECTROCUTION POUVANT PROVOQUER DES BLESSURES GRAVES OU LA MORT, S'ASSURER QUE LE CÂBLE D'ALIMENTATION EST DÉBRANCHÉ ET QUE L'ALIMENTATION EST COUPÉE SUR LA PRISE DE COURANT.

**AVERTISSEMENT:** CE DISPOSITIF PEUT ÊTRE UTILISÉ UNIQUEMENT AVEC UN FIL EN CUIVRE OU UN FIL D'ACIER PLAQUÉ DE CUIVRE. NE PAS UTILISER CET APPAREIL AVEC UN FIL D'ALUMINIUM.

**ADVERTENCIA:** EL CABLEADO INCORRECTO DE CUALQUIER DISPOSITIVO DE CABLEADO ELÉCTRICO PUEDE CAUSAR LESIONES GRAVES O INCLUSO LA MUERTE. ESTOS DISPOSITIVOS DE CABLEADO DEBEN SER INSTALADOS ÚNICAMENTE POR UN ELECTRICISTA U OTRA PERSONA CALIFICADA DE ACUE RDO CON TODOS LOS CÓDIGOS Y NORMAS CORRESPONDIENTES. SI NO ESTÁ SEGURO ACERCA DE ALGUNA PARTE DE ESTAS INSTRUCCIONES, CONSULTE A UN ELECTRICISTA CALIFICADO.

**ADVERTENCIA:** PARA EVITAR EL RIESGO DE INCENDIO O DESCARGA ELÉCTRICA QUE PUEDE PROVOCAR LESIONES GRAVES O INCLUSO LA MUERTE, ASEGÚRESE DE QUE EL CABLE DE ALIMENTACIÓN ESTÉ DESCONECTADO Y LA ALIMENTACIÓN ESTÉ APAGADA EN LA CAJA DE SALIDA.

**PRECAUCIÓN:** ESTE DISPOSITIVO ES PARA USO SOLO CON COBRE O CABLE REVESTIDO DE COBRE. NO UTILICE ESTE DISPOSITIVO CON CABLE DE ALUMINIO.

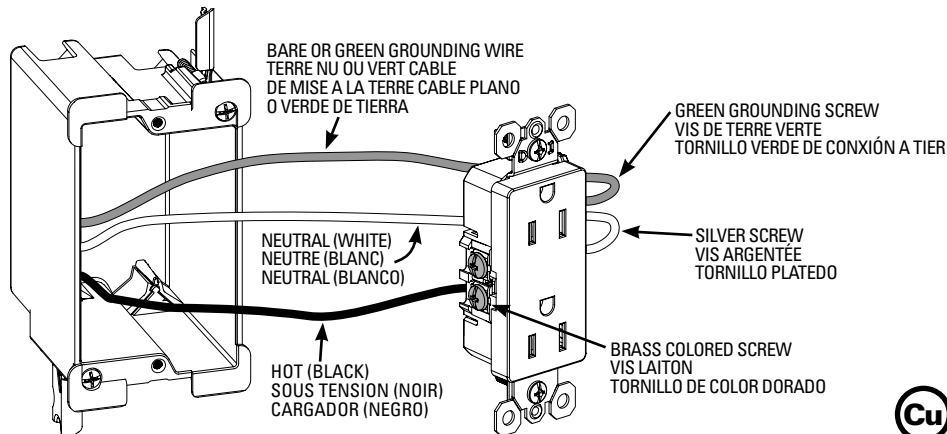

# Tools Needed



**Tape Measure**  
Ruban à Mesurer  
Cinta Métrica

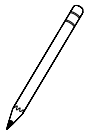

**Pencil**  
Crayon  
Lápiz



**Stud Finder**  
Poteau Localisateur  
Localizador Demontantes

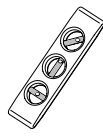

**Level**  
Niveau  
Nivel



**Drywall Saw**  
Scie à cloison sèche  
Drywall Vio



**Phillips Screwdriver**  
Tournevis  
Destornillador

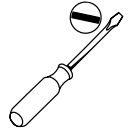

**Slotted Screwdriver**  
Tournevis  
Destornillador

## 1

### INSTALL CABLES INSTALLER LES CABLES • INSTALAR CABLES

Push exposed end of cable through electrical box opening.  
Fully insert #14 AWG solid copper wire **ONLY** into the push-wire holes.

- BLACK Wire on side labeled HOT
- WHITE Wire on side labeled WHITE
- Wrap bare copper wire  $\frac{3}{4}$  turn clockwise around green grounding screw and tighten.

If outlet must be removed, insert screwdriver blade in the release slot and push it toward the front of the outlet. **\*Do not use push-wire holes for circuits greater than 15 amps.**

Pousser l'extrémité exposée du câble dans l'ouverture du boîtier électrique.  
Insérer complètement le fil de cuivre plein AWG n° 14 **UNIQUEMENT** dans les trous prévus à cet effet.

- Fil NOIR du côté étiqueté SOUS TENSION (HOT)
- Fil BLANC du côté étiqueté BLANC (WHITE)
- Enrouler le fil de cuivre nu de  $\frac{3}{4}$  de tour dans le sens des aiguilles d'une montre autour du la vis de mise à la terre verte et serrer.

Si la prise de courant doit être enlevée, insérer la lame de tournevis dans la fente de dégagement et la pousser vers l'avant de la prise de courant. **\*Ne pas utiliser les trous de fils pour des circuits de plus de 15 ampères.**

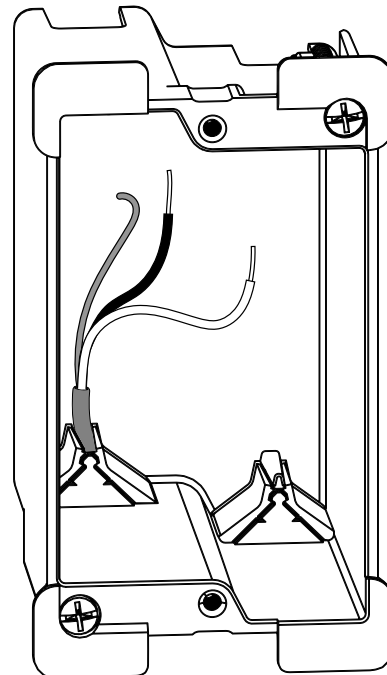

Empuje el extremo expuesto del cable a través de la abertura de la caja eléctrica. Inserte completamente el cable de cobre sólido N° 14 AWG **SOLAMENTE** en los orificios de los cables de presión.

- Cable NEGRO en el lado etiquetado HOT (CALIENTE)
- Cable BLANCO en el lado etiquetado WHITE (BLANCO)
- Envuelva el cable de cobre desnudo de  $\frac{3}{4}$ , gire hacia la derecha alrededor del tornillo verde de conexión a tierra y apriételo.

Si se debe quitar el tomacorriente, inserte la hoja del destornillador en la ranura de liberación y empújela hacia la parte frontal del tomacorriente. **\*No utilice orificios de cable de presión para circuitos de más de 15 amperios.**

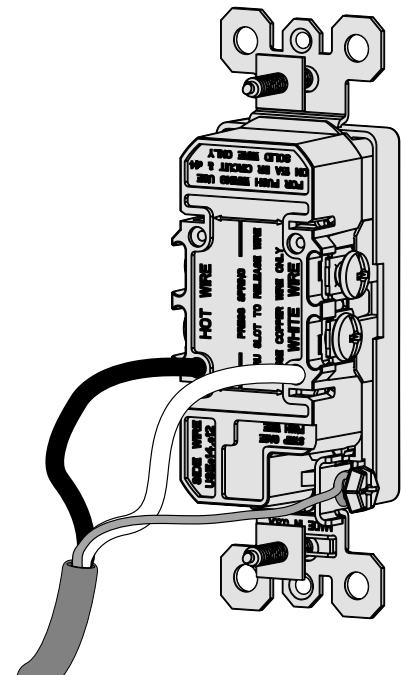

# 2

## ASSEMBLE ASSEMBLER • ENSAMBLAR

Screw receptacle to electrical box with included screws. Insert cabling and electrical box through top recessed box opening and screw down box corners until secure. Attach wall plate. Restore power only when finished installation.

Visser la prise au boîtier électrique à l'aide des vis incluses. Insérer le câblage et le coffret électrique dans l'ouverture supérieure du boîtier encastré et visser le coffret dans les coins jusqu'à ce qu'il soit bien fixé. Fixer la plaque murale. Rétablir l'alimentation seulement une fois que l'installation est terminée.

Atornille el receptáculo a la caja eléctrica con los tornillos incluidos. Inserte el cableado y la caja eléctrica a través de la abertura superior de la caja empotrada y atornille las esquinas de la caja hasta que quede firme. Coloque la placa de pared. Restaure la alimentación solo cuando termine la instalación.

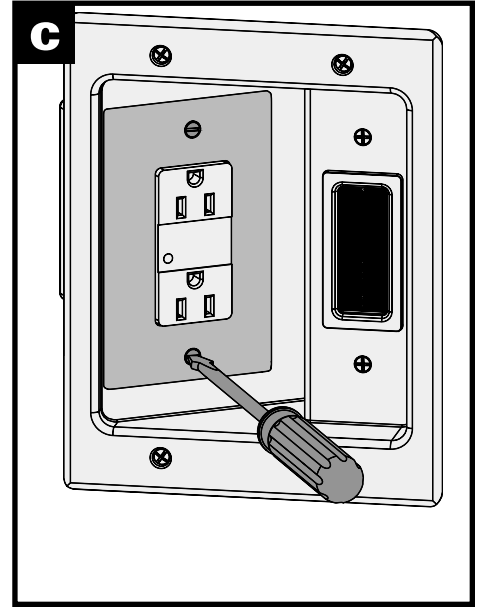
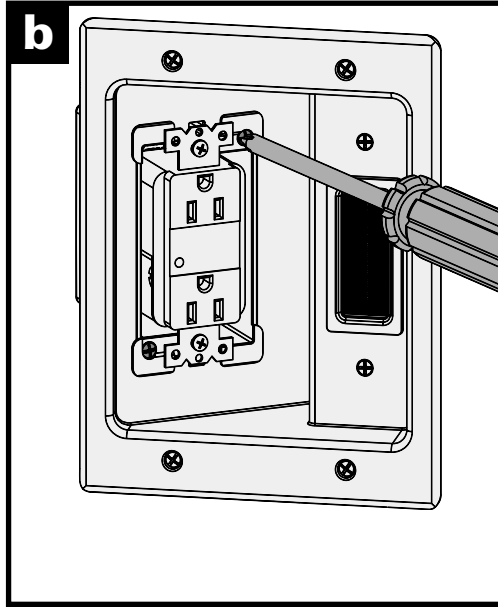
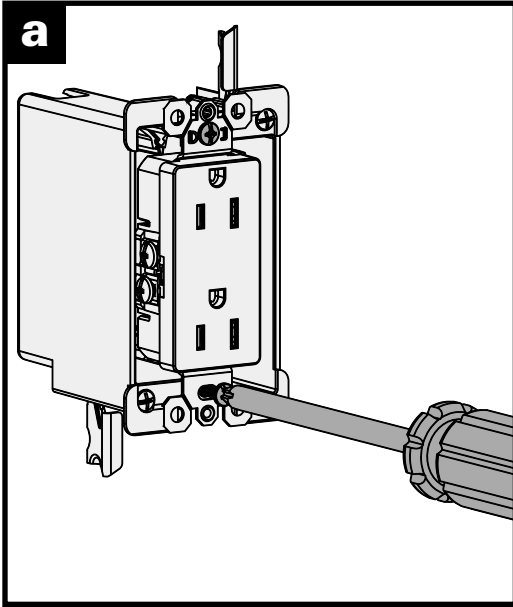

# 3

## LOCATE POSITIONNER • LOCALIZAR

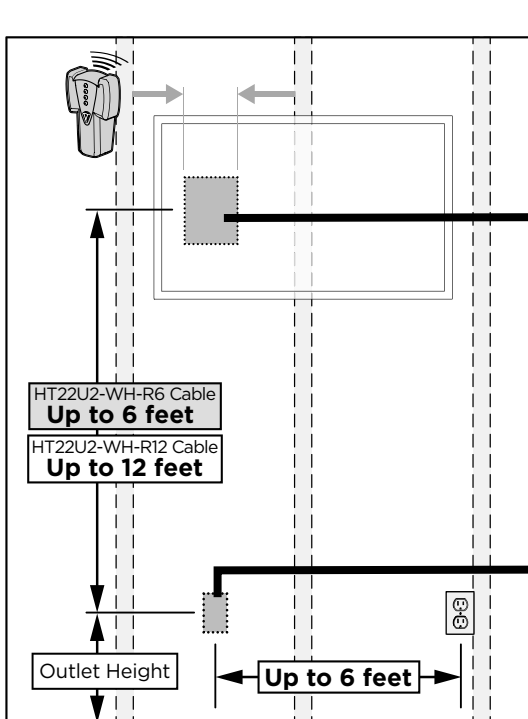

# 4

## TRACE TRACER • DELINEAR

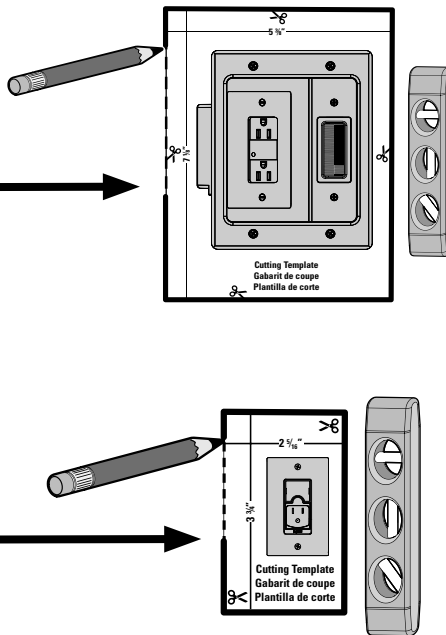

# 5

## CUT COUPER • CORTAR

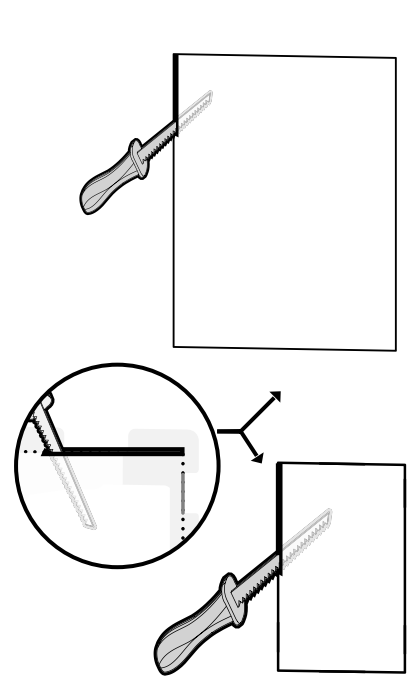

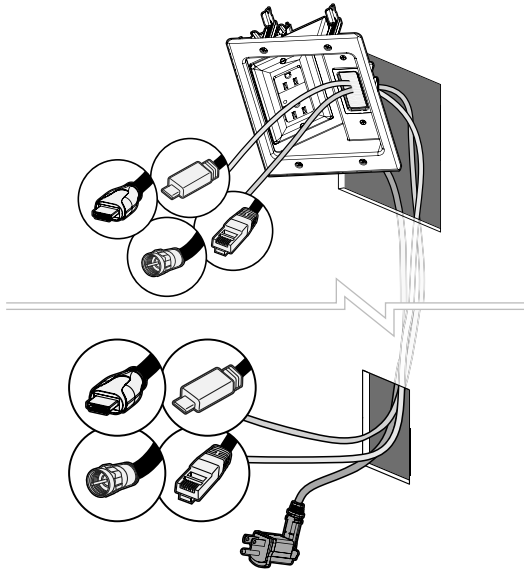
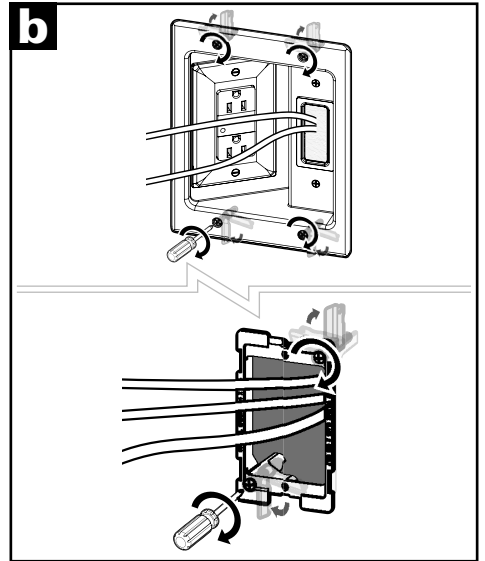
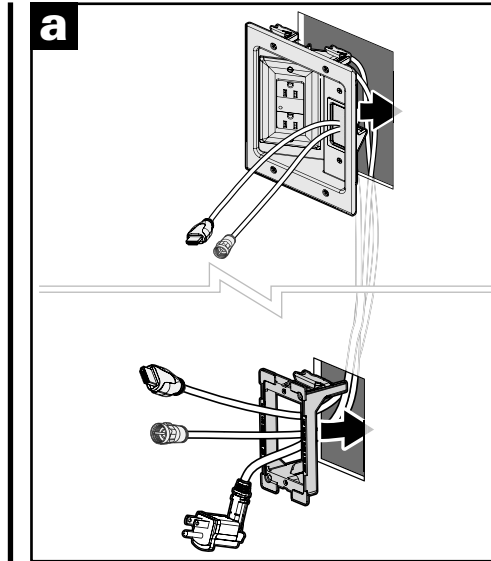
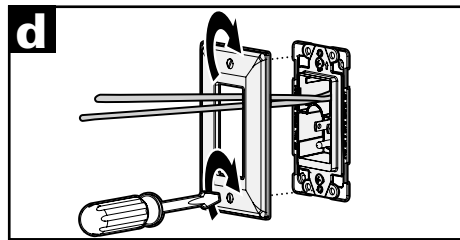
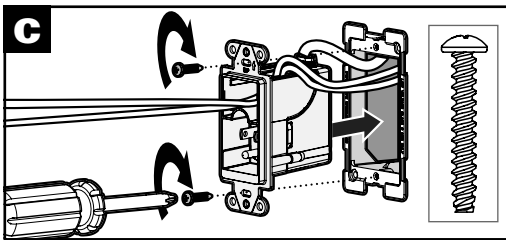
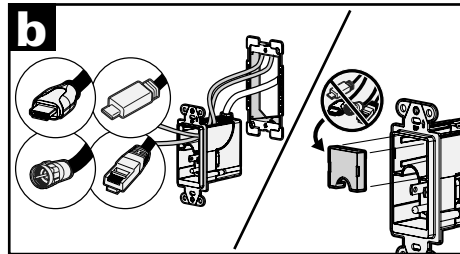
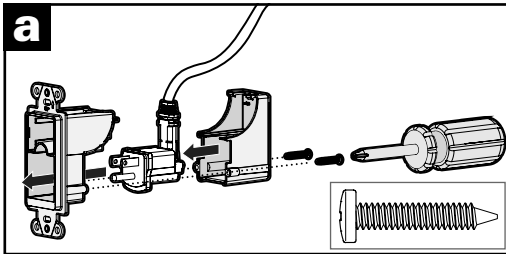
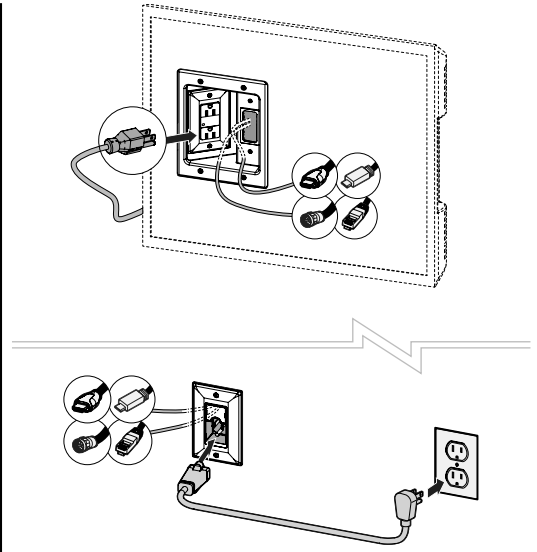
**6****RUN CABLES**  
FAIRE PASSER LES CÂBLES •  
PASAR LOS CABLES**7****SECURE**  
FIXER • FIJAR**8****ASSEMBLE**  
ASSEMBLER • ENSAMBLAR**9****RUN CABLES**  
FAIRE PASSER LES CÂBLES •  
PASAR LOS CABLES

Doc. #1308250 2/21 Rev C

© Copyright 2021 Legrand All Rights Reserved.

© Copyright 2021 Tous droits réservés Legrand.

© Copyright 2021 Legrand Todos los derechos reservados.

800.321.2343

1.877.BY.LEGRAND

www.legrand.us

www.legrand.ca