

WME3**, WME6**, & WME9**

Lista de Componentes:

- (1) Par de rieles de equipo activo horizontales
- (1) Par de rieles de equipo pasivo
- (4) Tornillos #12-24
- (4) Tornillos M5 de unión autorroscantes
- (1) Rollo de cintillos Hook & Loo *TAK-TY*
- (2) Llaves
- (1) Rollo de cubrefilos

LÍMITE MÁXIMO DE CARGA

WME3** - 91 kg [200 LB]

WME6** - 136 kg [300 LB]

WME9** - 181 kg [400 LB]



TABLA DE CONTENIDO

Dimensiones y accesorios del gabinete	2
Explicación de los componentes del gabinete.....	3
Montaje del gabinete e instalación de la caja eléctrica	4-5
Inversión de la puerta y la manija.....	6
Puesta a tierra.....	7
Terminación de cable troncal.....	8
Instalación del kit de ventilador PZAEFAN... ..	8
Configuración para <i>switches</i>	9-10
Configuración para servidores y <i>switches</i>	11-12
Configuración de capacidad máxima de servidores... ..	13-14
Instalación de la cubierta del filtro.....	15
Instalación del kit de entrada con cepillos WMEBR	16

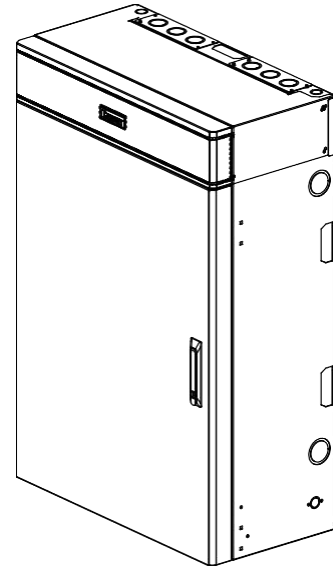
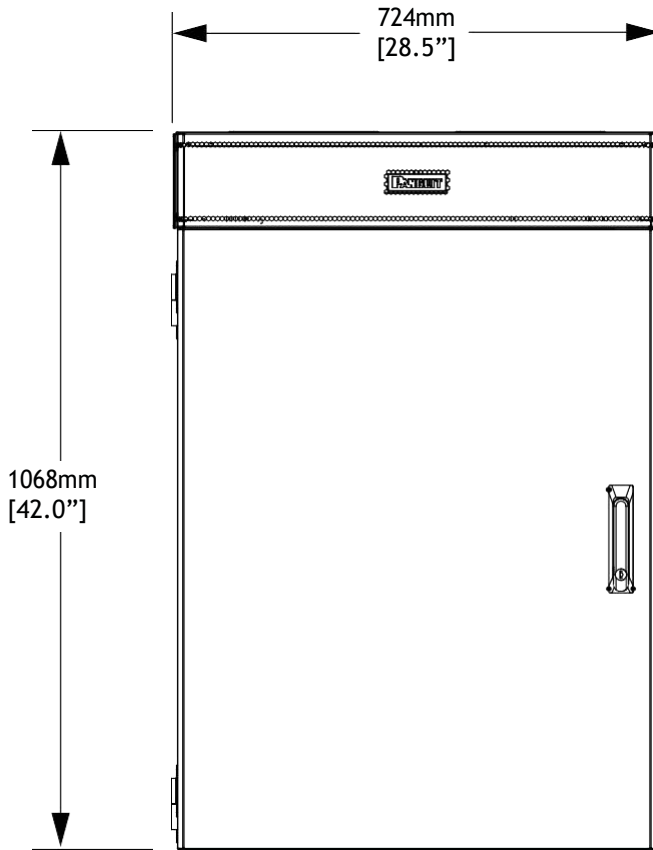

GABINETE	PROFUNDIDAD
WME3**	240mm [9.5"]
WME6**	374mm [14.7"]
WME9**	506mm [19.9"]

Accesorios Opcionales

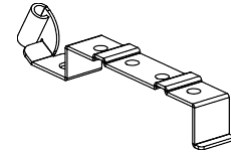

PZAEGK
Kit de Soporte para la Puesta a Tierra del equipo

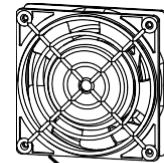

PZAEFAN
Kit de Ventilador

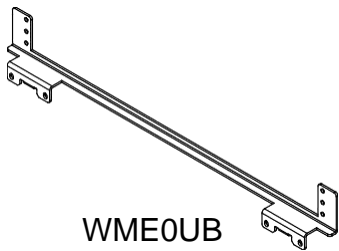

WME0UB
Soporte de 0 RU

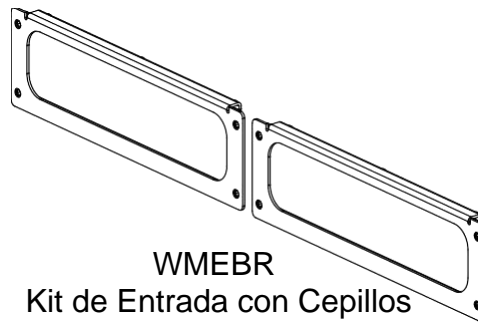

WMEBR
Kit de Entrada con Cepillos

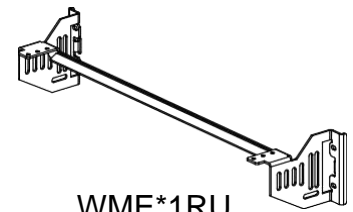

WME*1RU
Soporte de 1RU extra

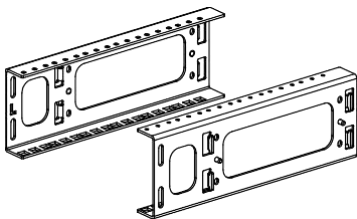

WME*ERAIL
Rieles de Equipo Activos Adicionales

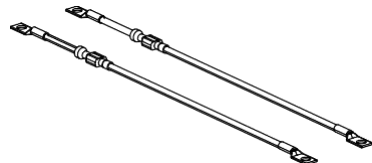

WMEGK
Kit de Puesta a Tierra y Puerta y Tapa

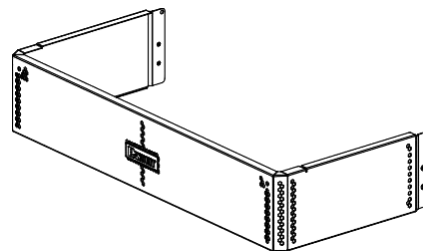

WME*BL-FKIT, WME*WH-FKIT
Kit de Filtro de Aire

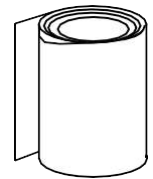

WME*-FR
Kit de Reemplazos de Filtro de Aire

Para obtener asistencia técnica: www.panduit.com

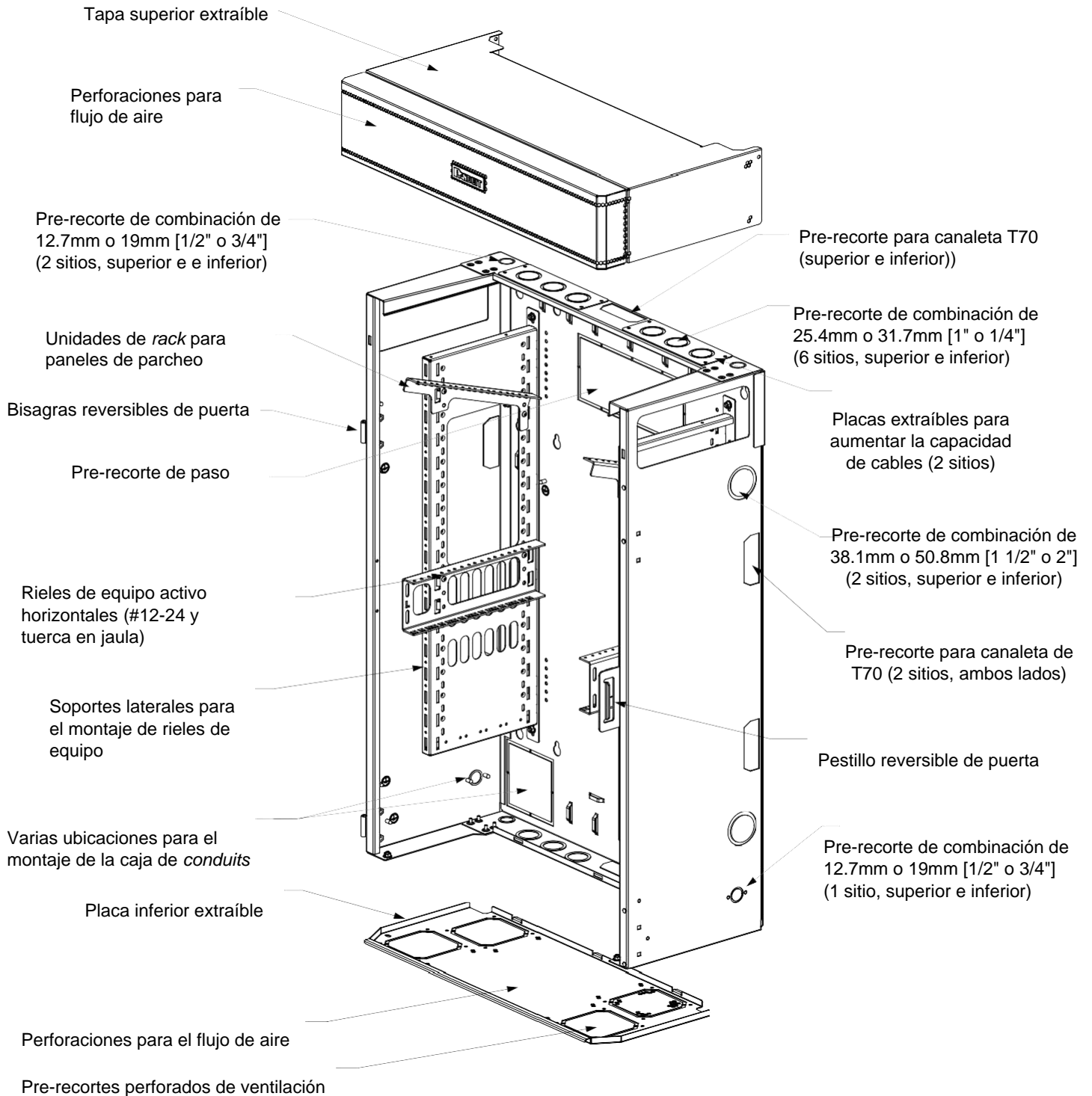

(vista sin la puerta)

Montaje del Gabinete en la Pared e Instalación de la Caja Eléctrica

1. Inspeccione la pared donde se instalará el equipo antes de realizar la instalación.
 - La pared debe ser plana para evitar que el gabinete se deforme cuando se lo ajuste a la pared. Esto podría impedir que la puerta se alinee correctamente. Si la pared no es plana, es posible que se requieran cuñas.
 - La estructura de la pared debe tener la resistencia suficiente para soportar cargas tanto verticales como horizontales.
 - La superficie de la pared debe extenderse más allá del panel posterior en cada lado. No instale el gabinete con el panel posterior sobresaliendo del borde de la pared.
2. Retire la puerta, la tapa superior, la placa inferior y ambos ensambles de soportes verticales para facilitar la instalación.
3. Ubique los refuerzos de la pared (en EE.UU., suelen dejar 406.4mm [16"] en el centro)
4. *PANDUIT* recomienda ensamblar la parte superior del gabinete a 1.8m [6 pies] del suelo (consulte la Vista 1). Asegúrese de que haya un espacio de al menos 101.6mm [4"] del lado izquierdo y derecho del gabinete, y de 254 mm [10"] debajo del mismo. Las obstrucciones del flujo de aire a través de las perforaciones pueden impedir la disipación del calor.
5. Monte el gabinete en los refuerzos en seis ubicaciones con tornillos de 9.5mm [3/8"] y arandelas (no incluidos). Los tornillos deben penetrar los refuerzos de madera por lo menos 38.1mm [1.5"] después de considerar el grosor del material de la pared.
6. Vuelva a instalar los ensambles de soportes verticales y la placa inferior. Rote las tuercas M6 a 7.3 ± 0.6 N·m [65.0 ± 5.0 lb·in].

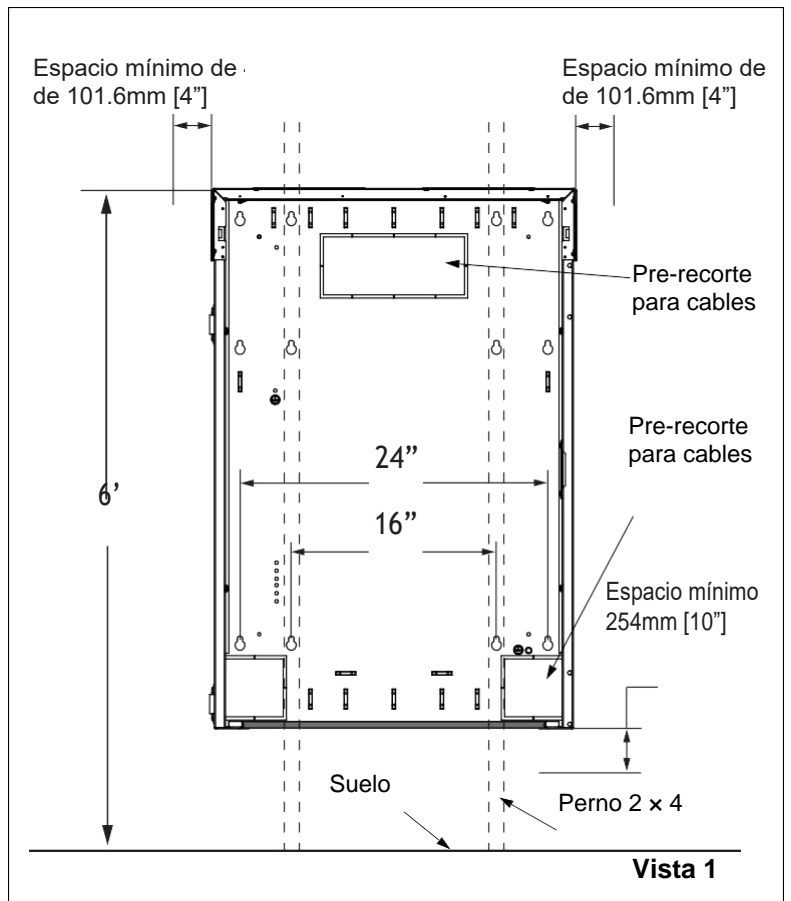
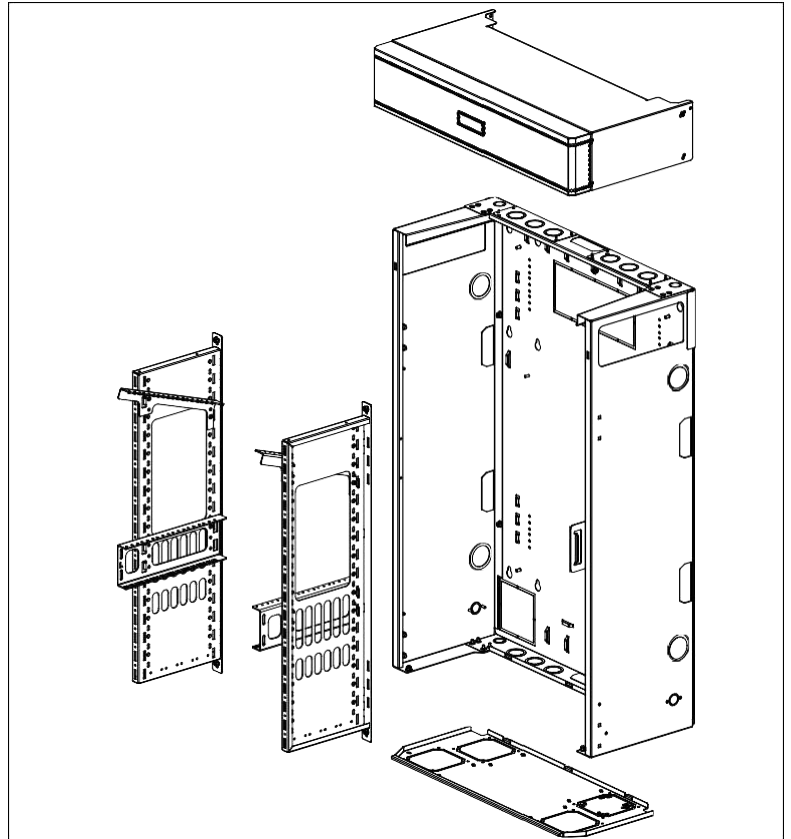

6. Determine si montará la caja eléctrica en la pared o dentro del gabinete.

Si montará la caja eléctrica en la pared: retire el pre-recorte correspondiente de la parte trasera del gabinete. Determine la ubicación para montar la caja eléctrica en la pared.

Si montará la caja eléctrica dentro del gabinete: determine en qué lado del gabinete se montará la caja eléctrica. Hay dos opciones para enrutar el *conduit* cuando la caja eléctrica se monta al interior del gabinete.

Opción 1. Adentro del gabinete: monte la caja eléctrica en el lado deseado del gabinete con pernos PEM (tuercas no incluidas). Retire el pre-recorte de la parte superior del gabinete del lado correspondiente a la caja eléctrica montada. Pase el *conduit* a través del orificio del pre-recorte por la orilla interna del gabinete hacia la caja eléctrica (consulte la Vista 3).

Opción 2. Afuera del gabinete: retire el pre-recorte del lado del gabinete en el que montará la caja eléctrica. Monte la caja eléctrica. Pase el *conduit* por fuera del gabinete y conéctelo a la caja eléctrica a través del orificio del pre-recorte (consulte la Vista 3b).

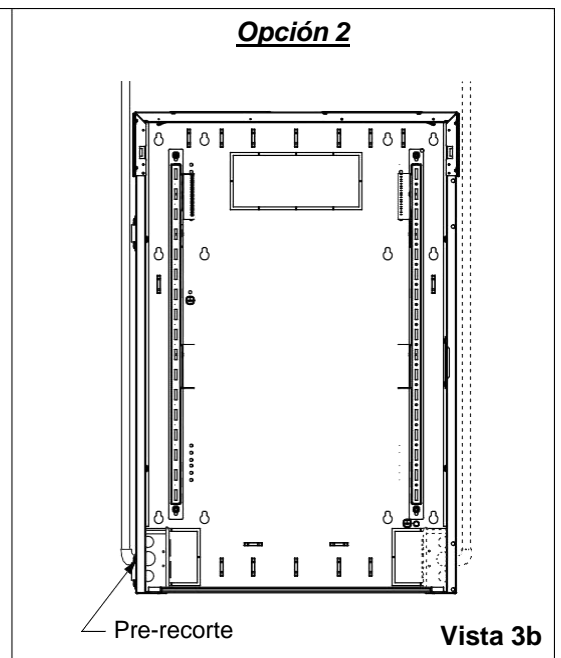
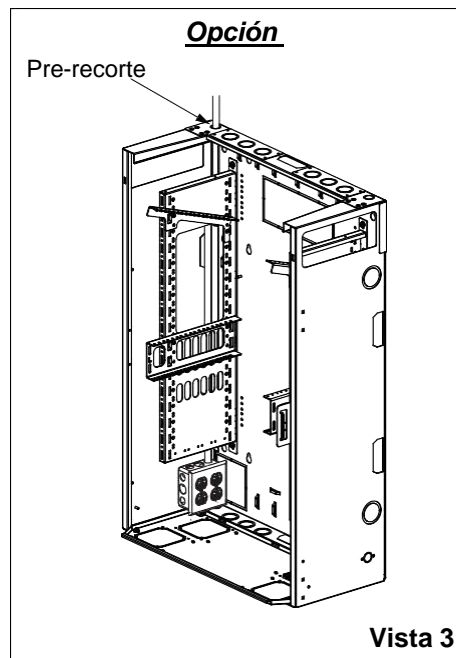
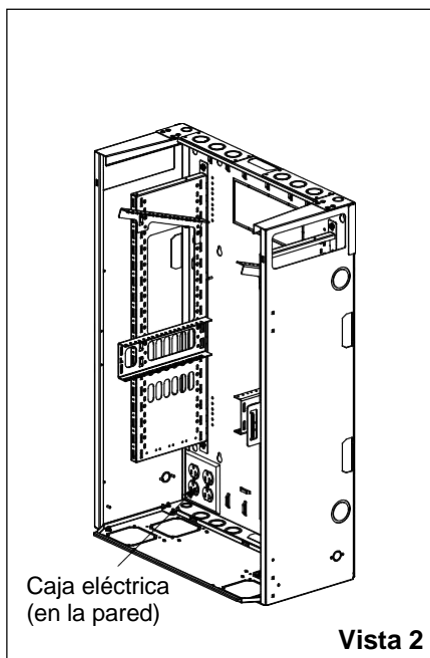

Inversión de la Puerta y la Manija

- 1 Retire la puerta abriéndola a 90° y levantándola sobre los pasadores de las bisagras. Retire los pasadores de las bisagras.
- 2 Retire las bisagras utilizando una llave o *ratchet* de 7/16" para aflojar las tuercas. Retire las tuercas, las arandelas y los pernos.
- 3 Retire el pestillo de la puerta con un destornillador T25 de punta torx para quitar los tornillos.
- 4 Vuelva a instalar las bisagras y el pestillo de la puerta en el lado opuesto. Vuelva a instalar los pasadores de las bisagras.
- 5 Retire el mango que está en la puerta quitando el soporte del mango con una llave o *ratchet* M10. Retire el mango de la puerta.
- 6 Afloje el tornillo de leva con una llave o *ratchet* M10. No lo quite. Rote la cerradura de leva 180° y el tope de leva 90°. Ajuste el tornillo de leva.
- 7 Rote la puerta 180°. Vuelva a fijar la manija de la puerta para que la leva se alinee con el pestillo de la puerta.
- 8 Vuelva a fijar la puerta al alinear las bisagras de la puerta y descender la puerta a los pasadores de las bisagras.
- 9 Si los toques de goma no están preinstalados, colóquelos en la puerta como se muestra.

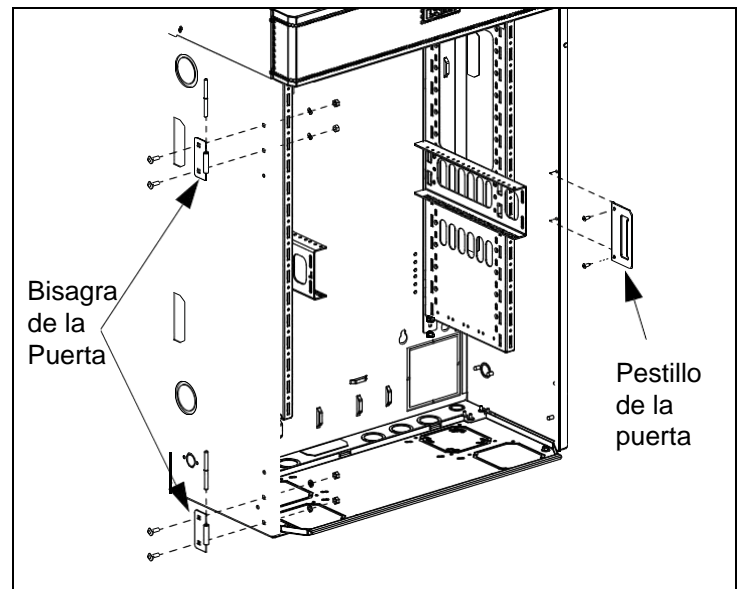

Cómo Colocar la Rampa Guía de la Puerta

- 1 Alinee la rampa guía de la puerta con los orificios cuadrados inferiores del costado del gabinete opuesto a la bisagra de la puerta.
2. Ensamble con las tuercas, las arandelas y los pernos de carruaje provistos.
3. Empuje la rampa guía hacia arriba para que quede al ras con la parte inferior del gabinete mientras aprieta las tuercas con una llave de 7/16".

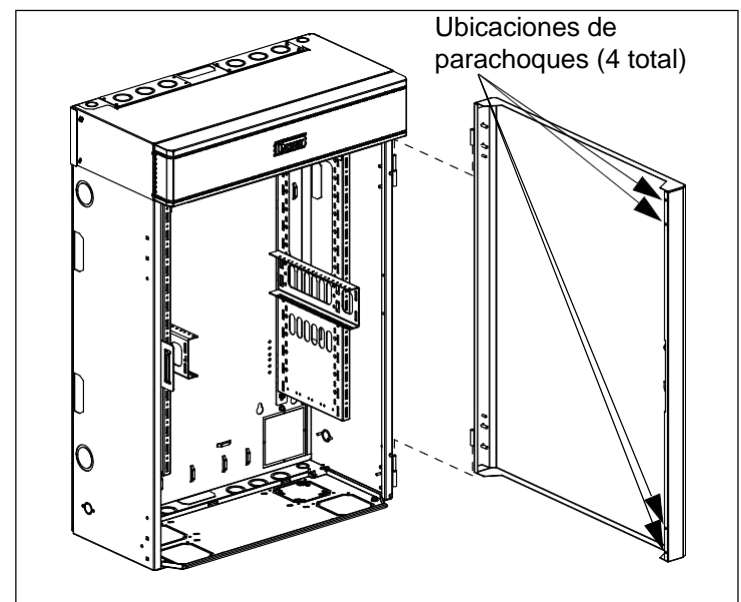
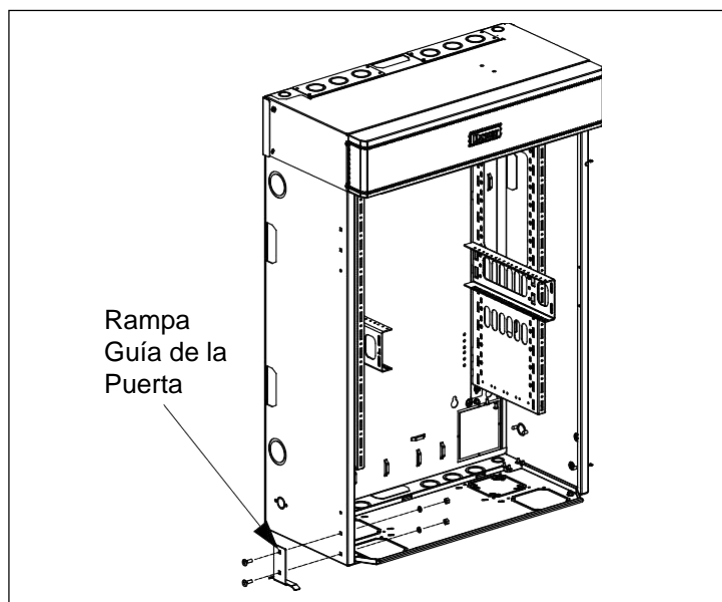
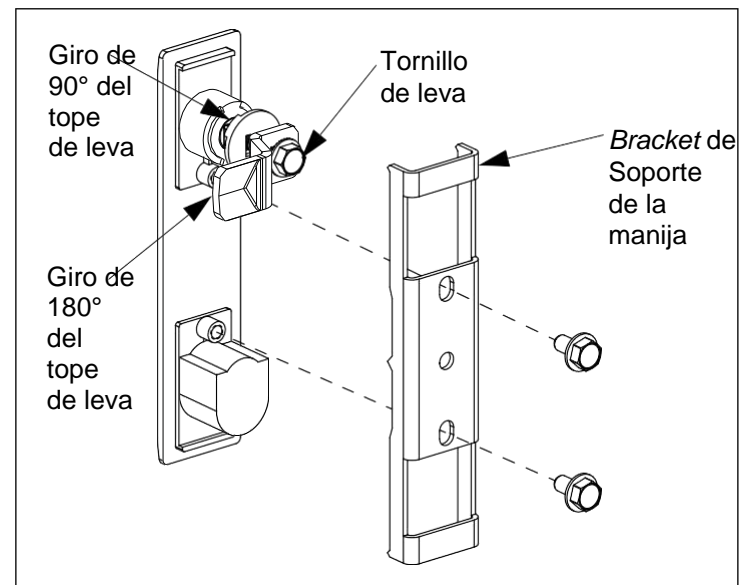

Para obtener asistencia técnica: www.panduit.com

Puesta a Tierra

Pase el cable de conexión a tierra (GJS6120U o similar, se vende por separado) desde la barra de puesta a tierra de telecomunicaciones (TGB, por sus siglas en inglés) o conductor de tierra hasta el gabinete y fije el perno de conexión a tierra M6 especificado a la base del gabinete. El perno de conexión a tierra se identifica con una tuerca M6 verde incluida con el gabinete. Asegúrese de que el conductor de tierra corresponda a o supere el calibre del cable para el suministro de potencia al gabinete. Asegúrese de que no se fijen otros conductores o conectores al perno de conexión a tierra M6 especificado.

"Las siguientes piezas no están bien conectadas a la terminal de protección de puesta a tierra: Puerta y tapa"

Perno de conexión a tierra M6

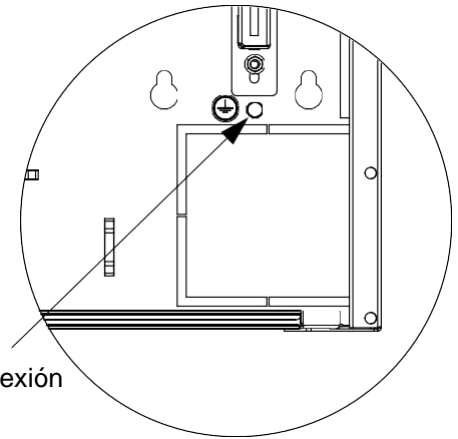

Cómo Unir la Puerta y la Tapa a Tierra

El kit de conexión a tierra WMEGK (se vende por separado) incluye dos *jumper*s de desconexión rápida para unir la puerta y la tapa al gabinete. Fije los extremos del jumper de unión a los pernos de unión a tierra #10-32 especificados con las tuercas de unión a tierra #10-32 verdes del kit WMEGK.

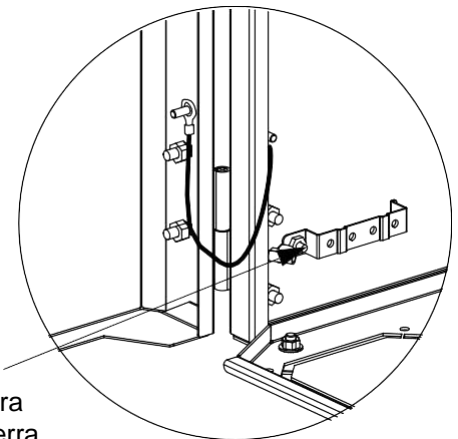
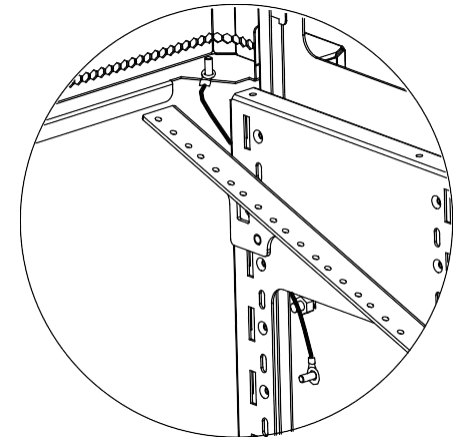
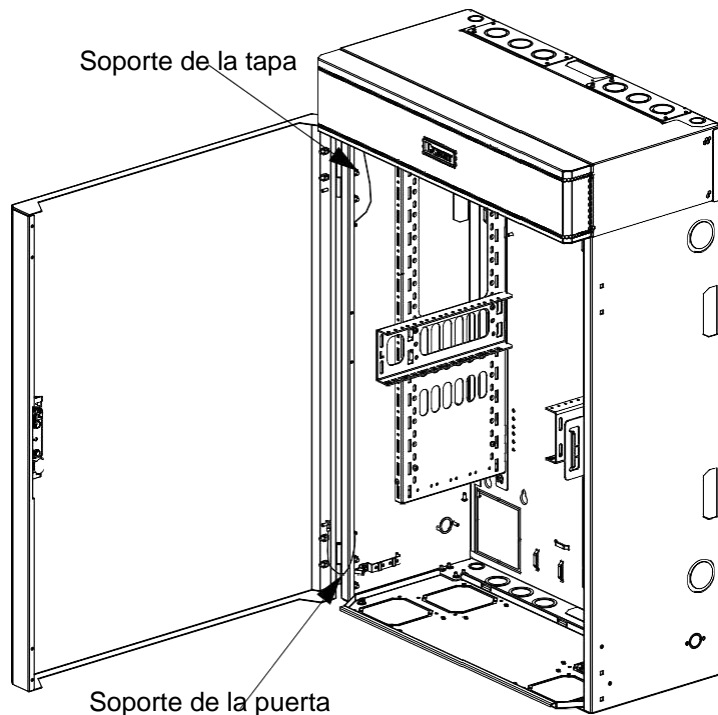

Soporte para puesta a tierra del equipo

Socket ESD para la Conexión a Tierra del Equipo

El kit de conexión a tierra del equipo PZAEKG (vendido por separado) incluye un soporte de conexión a tierra de cuatro conectores con un socket sensible a descargas electrostáticas (ESD, por sus siglas en inglés) con correa de muñeca. El soporte de conexión a tierra puede instalarse en uno o ambos pernos de unión a tierra #10-32 especificados. Fije la barra de puesta a tierra con la tuerca #10-32 y las dos rondanas proporcionadas en el kit tal y como se muestra. Fije los jumpers de unión del equipo (no incluidos) a cada ubicación con los tornillos #12-24 proporcionados en el kit y rote a 4 N·m [3 lb-in].

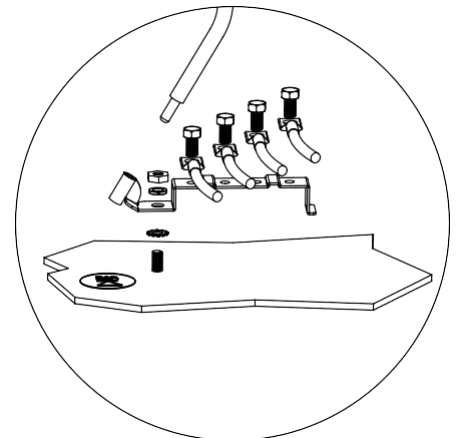

Terminación del Cable Troncal

- 1 Enrute el cable al gabinete.
- 2 Una vez que el cable esté al interior del gabinete, termine el cable al módulo correspondiente (fibra o cobre).
- 3 Coloque el (los) módulo(s) en una caja de montaje en superficie multimedia de seis posiciones *MINI-COM* (núm. de parte de *PANDUIT CBXF6IW-AY*, venta por separado). Monte la caja a la pared trasera del gabinete con la cinta adhesiva proporcionada. Esta caja cuenta con un *spool* integrado para aplicaciones de fibra. De manera alternativa, se pueden usar los *brackets* de casete de fibra ZFLEX1 o FLEX-0RU-BR06 de Panduit (vendidos por separado). Fije con cinta adhesiva de espuma o con tornillos autorroscantes (no proporcionados).

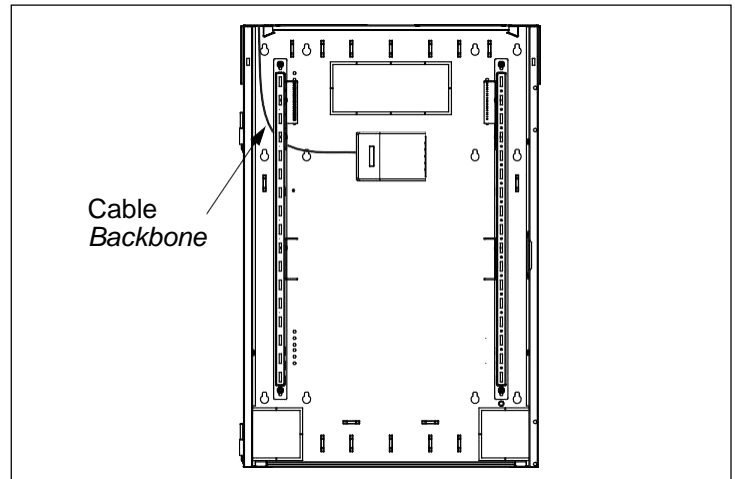

Cómo instalar el kit de ventilador PZAEFAN (de ser necesario; vendido por separado)

1. Determine el flujo de aire requerido (en pies cúbicos por minuto, cfm) según la disipación de calor del equipo completo. Consulte la Guía de aplicación del gabinete para montaje en pared TrueEdge de PanZone para obtener más información.
2. Elija una ubicación para el ventilador que se alinee con la posición del equipo activo. Si se instalan tanto servidores como *switches*, alinee los ventiladores con los *switches*.
3. Abra los espacios de pre-recorte de ventilación para maximizar el flujo de aire.
4. Fije el ventilador y ambas rejillas del ventilador al espacio de pre-recorte según se muestra.
5. **IMPORTANTE: El flujo de aire del ventilador debe dirigirse hacia abajo (extracción).**
6. Fije el cable de alimentación y el conector del cable de puesta a tierra a la carcasa del ventilador.

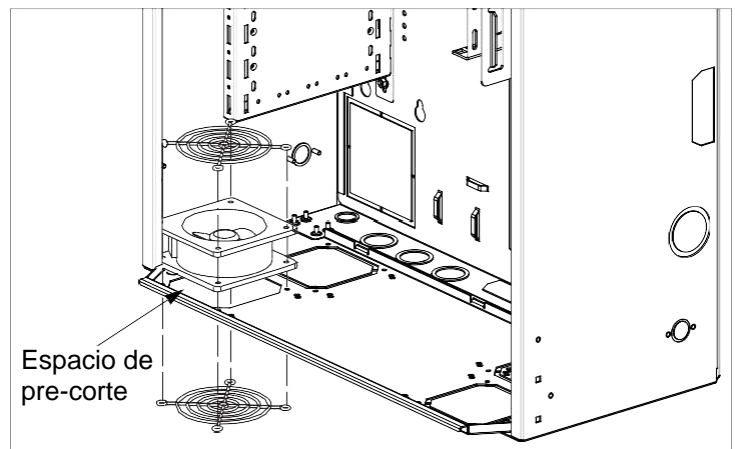

Configuración para *Switches*

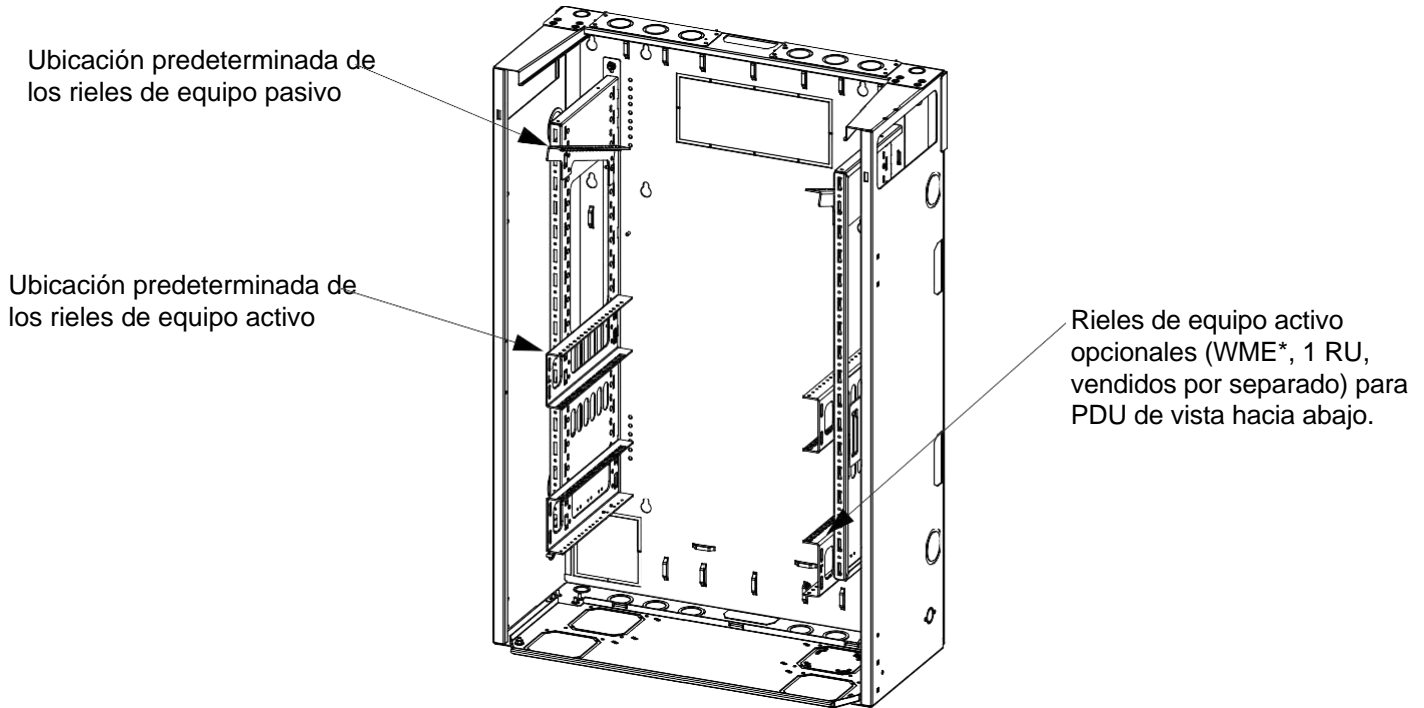

Cómo instalar el Cableado Horizontal y el Panel de Parcheo

1. Asegúrese de que todos los soportes de RU estén asegurados con tornillos de unión M5.
2. Enrute el cable horizontal desde el área de trabajo hasta el gabinete mediante un *conduit*, canaleta (TG-70 o T-70) o a través de los pre-recortes para cable en la pared trasera del gabinete. Utilice los cubrefilos de orilla proporcionados para proteger los cables de las orillas metálicas filosas de los pre-recortes de ductos y cables. Asegúrese de dejar suficiente holgura para enrutar y terminar el cable. Retire las placas de pre-recorte del *conduit* para maximizar la capacidad de cable.
3. Instale los paneles de parcheo (sugerido por *PANDUIT* núm. de parte CPPL24WBL, vendido por separado) a los rieles de equipo pasivo desde la parte inferior (consulte la figura 5.2).
4. Asegure los cables en la pared trasera con las
5. abrazaderas *TAK-TY* proporcionadas (consulte la figura 5.4).

Nota: Se preinstala una barra horizontal en la RU frontal para mantener el espacio correcto para los rieles durante la instalación del equipo activo (solo para gabinetes de 6 y 9 RU). Se recomienda dejar la barra fija al instalar el primer dispositivo.

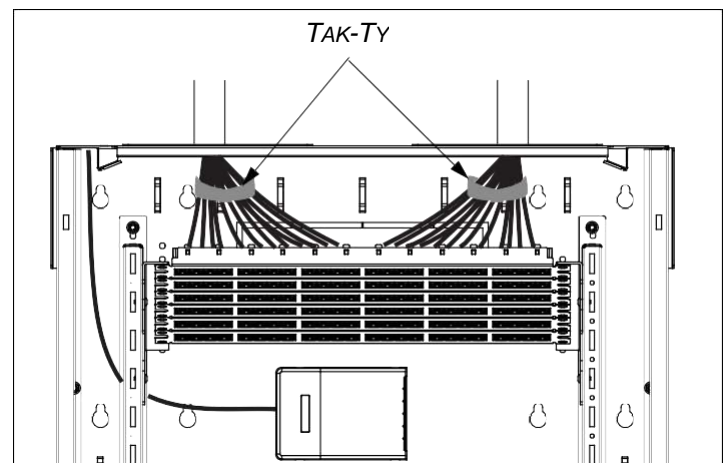
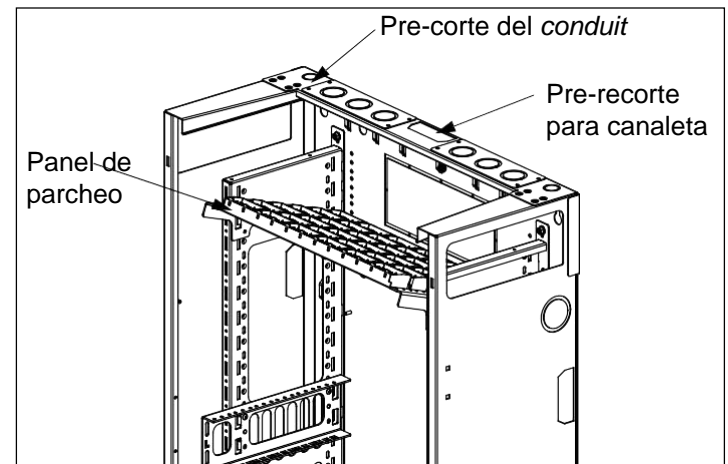

Cómo Instalar el Equipo Activo

1. Inserte las abrazaderas *TAK-TYS* en ambas ranuras para amarras plásticas (consulte la figura 7.1).
2. Para el montaje de PDU con vista hacia abajo, agregue rieles de equipo adicionales (*WME**, 1 RU, vendidos por separado) en la posición más baja de los soportes laterales. Instálela lo más atrás posible en los rieles de equipo. Conecte la alimentación a la caja eléctrica al interior del gabinete.
3. Instale el equipo activo de red con los puertos de vista hacia arriba. Conecte el cable de alimentación al UPS, si hay uno disponible, o a la caja eléctrica dentro del gabinete.
4. Conecte el puerto de *uplink* del equipo activo al puerto de demarcación troncal con un cable de parcheo (vendido por separado)

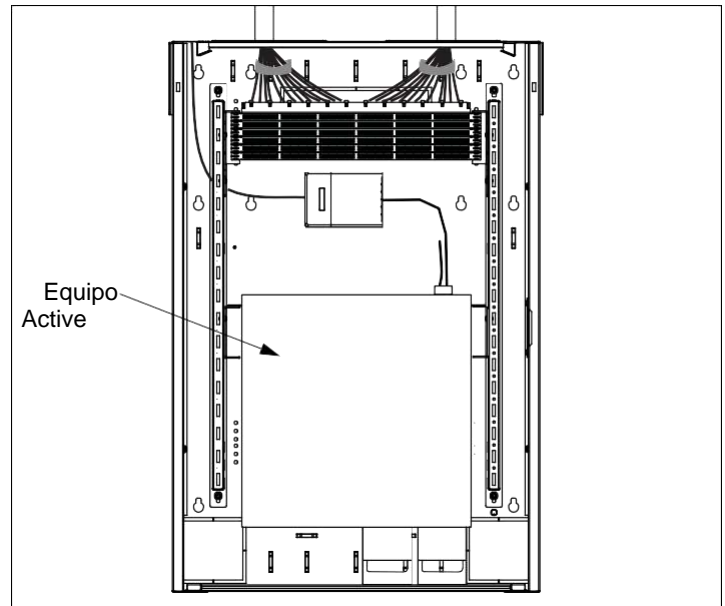

Cómo Instalar los Cables de Parcheo

1. Conecte el cableado horizontal al equipo activo de red con cables de parcheo (vendidos por separado). *PANDUIT* recomienda cables de parcheo de 1.5 m [5 pies]
2. Conecte los cables de parcheo desde la parte externa del panel de parcheo y siga hasta llegar a la parte media.
3. Enrute los cables de parcheo a través del espacio en el *bracket* lateral hacia abajo en el costado del gabinete. Conecte el otro extremo de los cables de parcheo al equipo activo. Utilice los cubrefilos de orilla proporcionados para proteger los cables de parcheo donde sea necesario.
4. Una vez que todos los cables de parcheo estén instalados, utilice las abrazaderas *TAK-TYS* ubicadas a un costado de los brackets laterales para sostener los cables de parcheo en su lugar. Agregue más abrazaderas *TAK-Ty* donde haga falta.

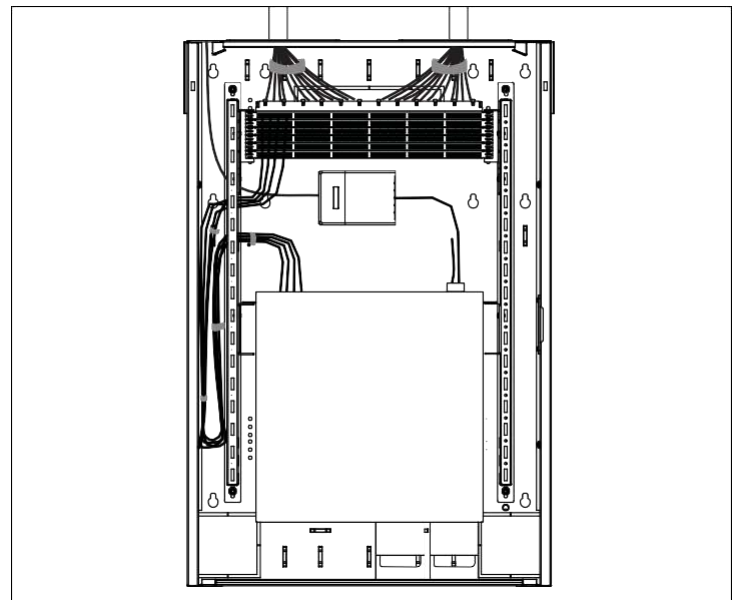

Configuración para Servidores y Switches

Coloque los rieles de equipo en la altura máxima para montar el servidor

Coloque rieles de equipo adicionales (WME*, 1 RU, vendidos por separado) en una posición más baja

Agregue soportes de cero RU para parcheo (WME0UB, vendidos por separado)

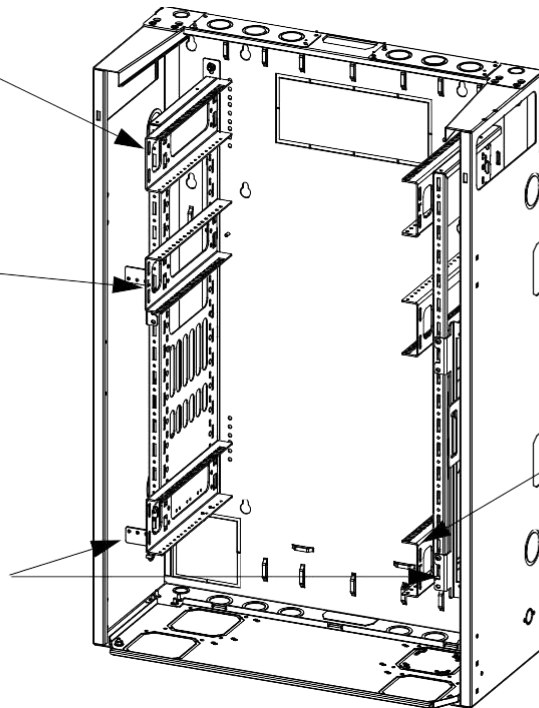

Coloque rieles de equipo adicionales (WME*, 1 RU, vendidos por separado) en la posición más baja para la PDU montada de vista hacia abajo en la RU que esté más atrás

Cómo Instalar el Equipo

1. Asegúrese de que todos los soportes de RU están asegurados con tornillos de unión M5.
2. Monte la PDU en la RU que esté más atrás en el conjunto de rieles de equipo que esté más abajo de vista hacia abajo.
3. Monte los servidores en los rieles de equipo más elevados con la siguiente RU que esté disponible.

Nota: Se preinstala una barra horizontal en la RU frontal para mantener el espacio correcto para los rieles durante la instalación del equipo activo (solo para gabinetes de 6 y 9 RU). Se recomienda dejar la barra fija al instalar el primer dispositivo.

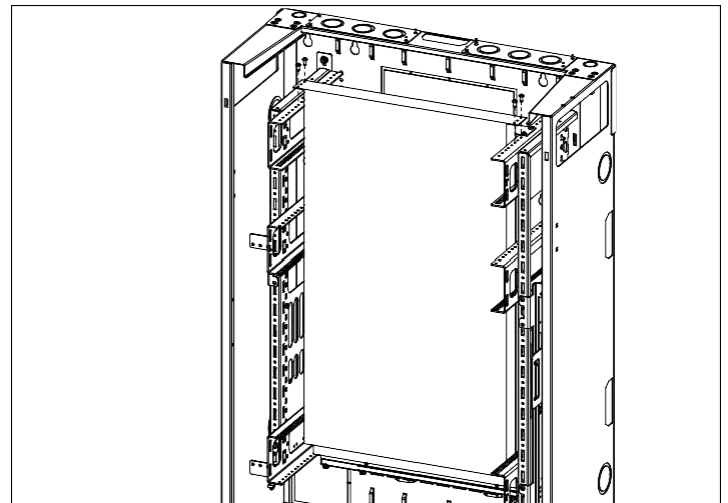
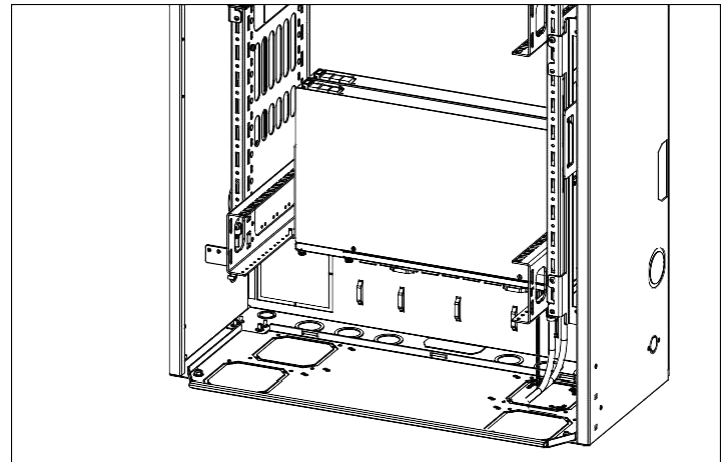

Cómo Instalar el Equipo (continuación)

4. Monte el *switch* en los rieles de equipo de en medio en la siguiente RU que esté disponible.
5. Monte los paneles de parcheo a los soportes de cero RU (WME0UB, vendidos por separado).
6. Conecte los cables de parcheo desde la parte externa del panel de parcheo y siga hasta llegar a la parte media.

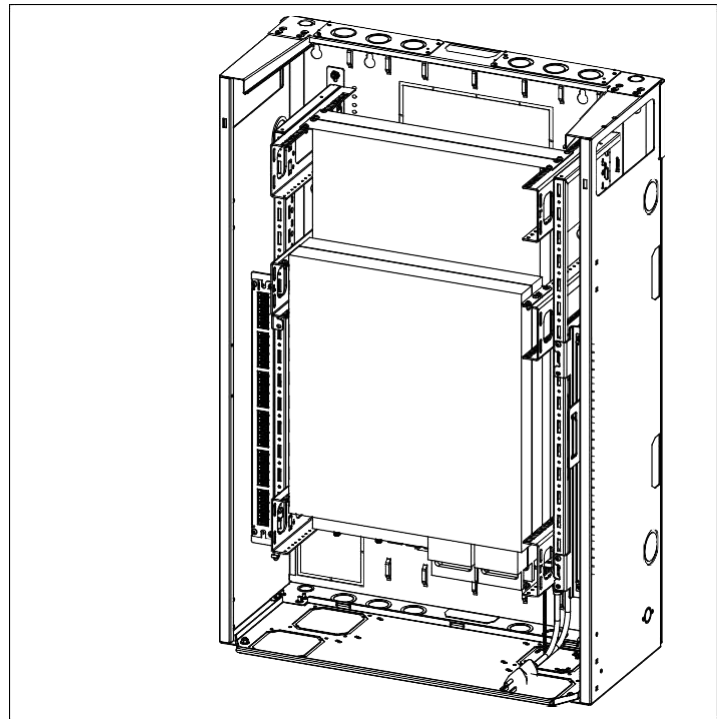
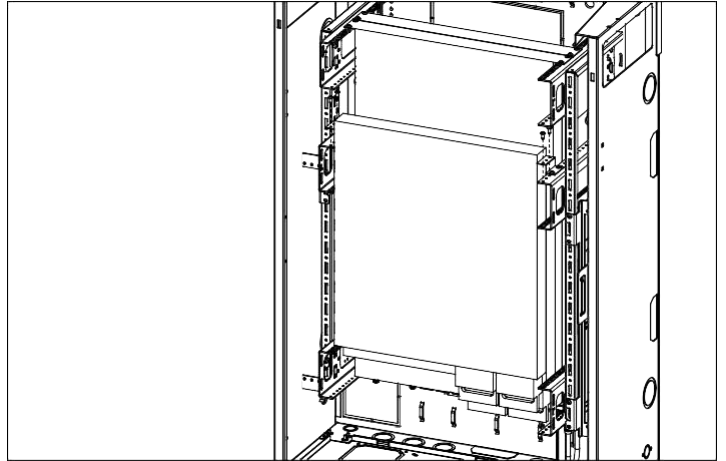

Configuración de Máxima Capacidad de Servidores

Coloque los rieles de equipo en la altura máxima para montar el servidor

Agregue un soporte de RU extra (WME*, 1 RU, vendido por separado) para contar con una RU activa adicional para un *switch* u otro equipo activo

Agregue soporte de cero RU para parcheo (WME0UB, vendidos por separado))

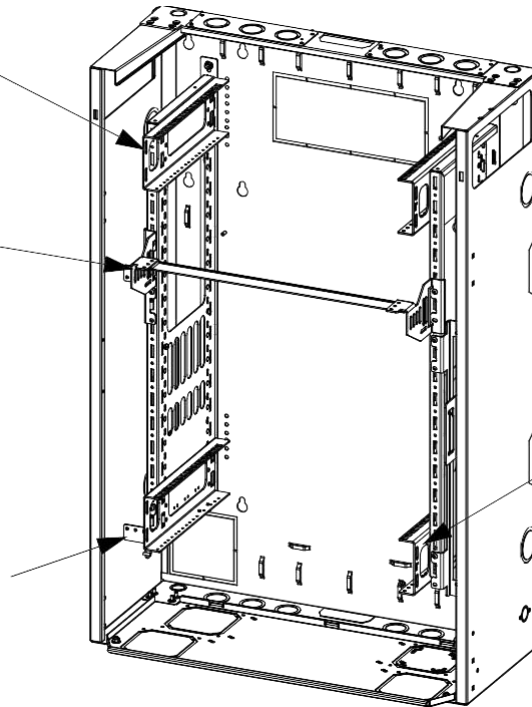

Coloque rieles de equipo adicionales (WME*, 1 RU, vendidos por separado) en la posición más baja para la PDU montada de vista hacia abajo en la RU que esté más atrás

Cómo instalar el Equipo

1. Asegúrese de que todos los soportes de RU estén asegurados con tornillos de unión M5.
2. Monte la PDU en la RU que esté más atrás en el conjunto de rieles de equipo que esté más abajo de vista hacia abajo.
3. Monte los servidores en los rieles E más elevados con la siguiente RU que esté disponible.

Nota: Se preinstala una barra horizontal en la RU frontal para mantener el espacio correcto para los rieles durante la instalación del equipo activo (solo para gabinetes de 6 y 9 RU). Se recomienda dejar la barra fija al instalar el primer dispositivo.

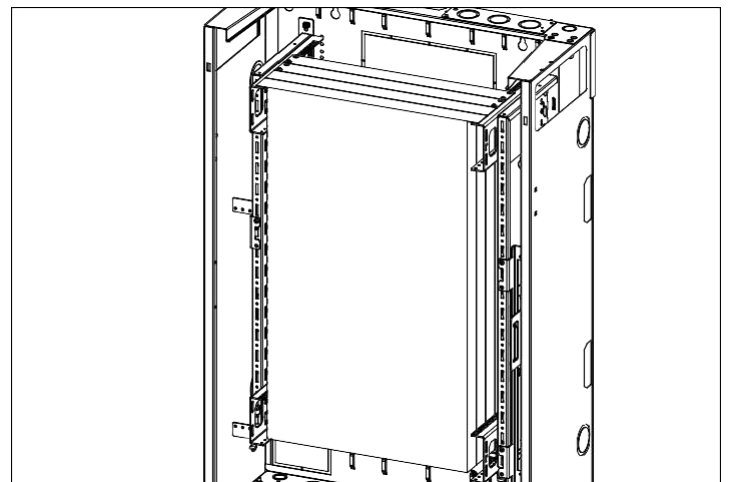
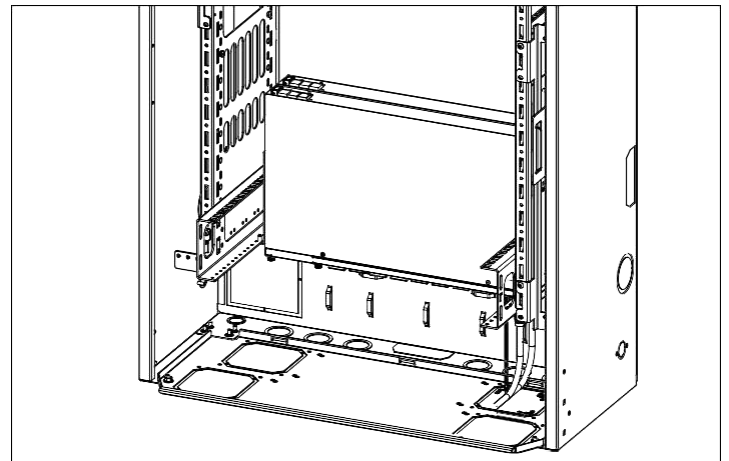

Cómo Instalar el Equipo (continuación)

4. Monte el *bracket* de RU extra (WME*, 1 RU, vendidos por separado) en la parte frontal de los *brackets* laterales. Asegúrelo con tornillos de unión M5.
5. Monte el *switch* en el *bracket* de RU extra.
6. Monte los paneles de parcheo a los *brackets* de cero RU (WME0UB, vendidos por separado).
7. Conecte los cables de parcheo desde la parte externa del panel de parcheo y siga hasta llegar a la parte media.

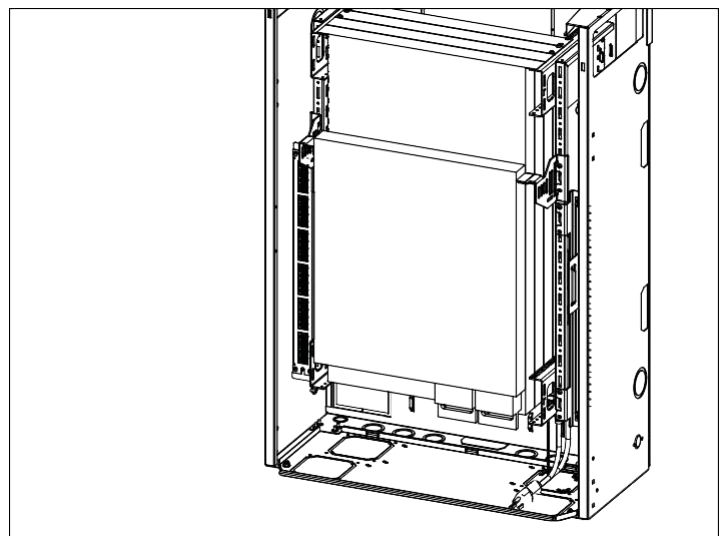
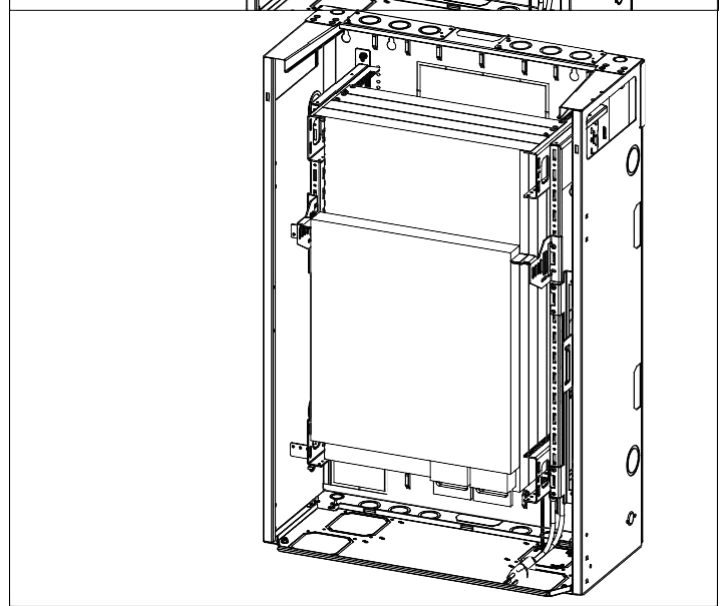
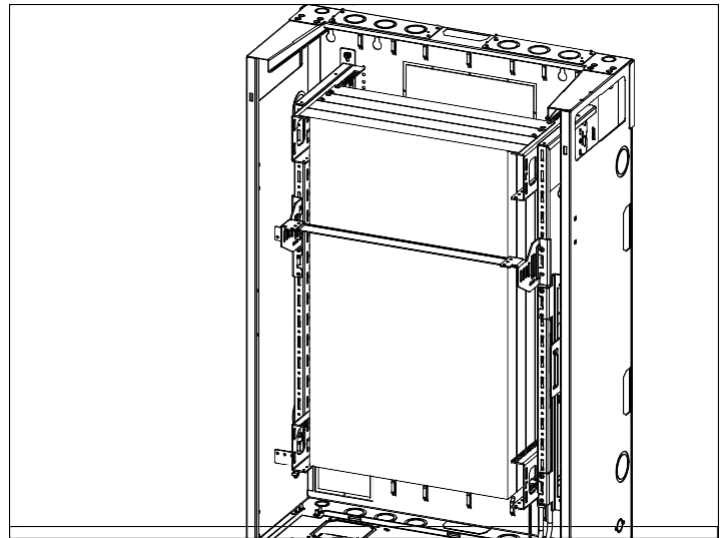

Kit de Instalación de WME*BL-FKIT y WME*WH-FKIT

1. Fije un extremo del filtro del *hook & loop* en el interior de la cubierta del filtro de aire.
2. Desenrolle y fije el resto del filtro al *hook & loop*
3. Ubique los (2) pernos de alineación y los pernos roscados en la cubierta del filtro de aire y presione el rollo de manera que el perno de alineación y los pernos roscados sobresalgan completamente del medio filtrante.

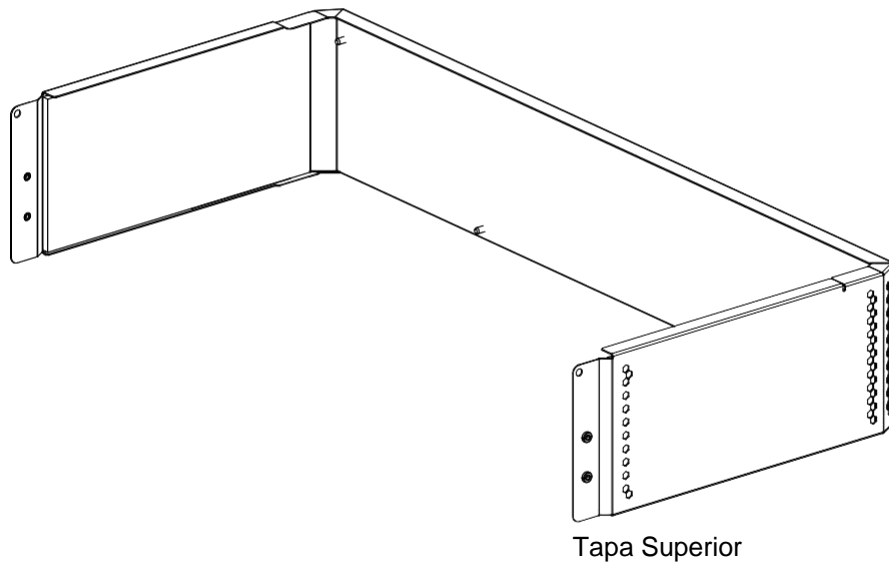
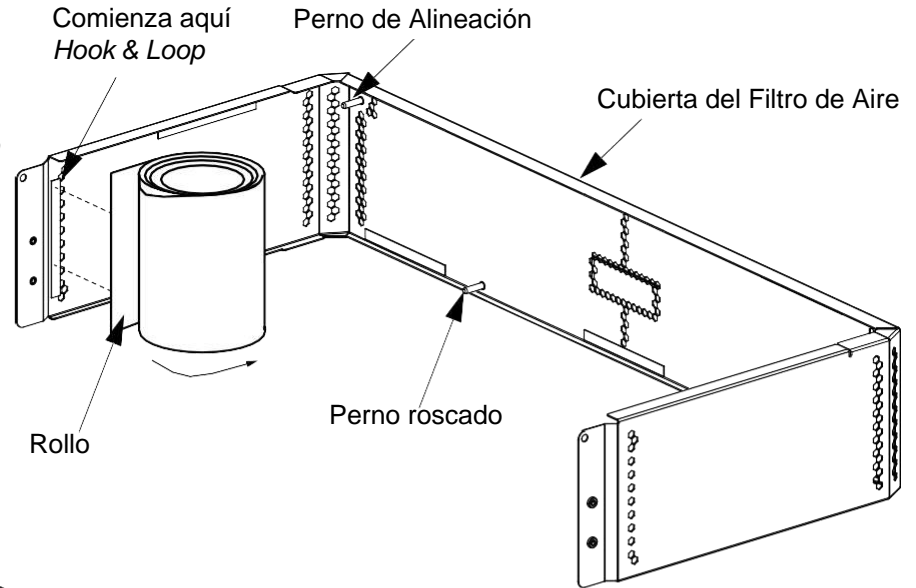

4. Deslice la cubierta del filtro de aire sobre la tapa superior existente.
5. Alinee los insertos roscados y los pernos roscados de la cubierta del filtro de aire con el orificio perforado en la tapa superior.
6. Asegure con (4) tornillos #10-32 y (2) tuercas M4 (incluidas).

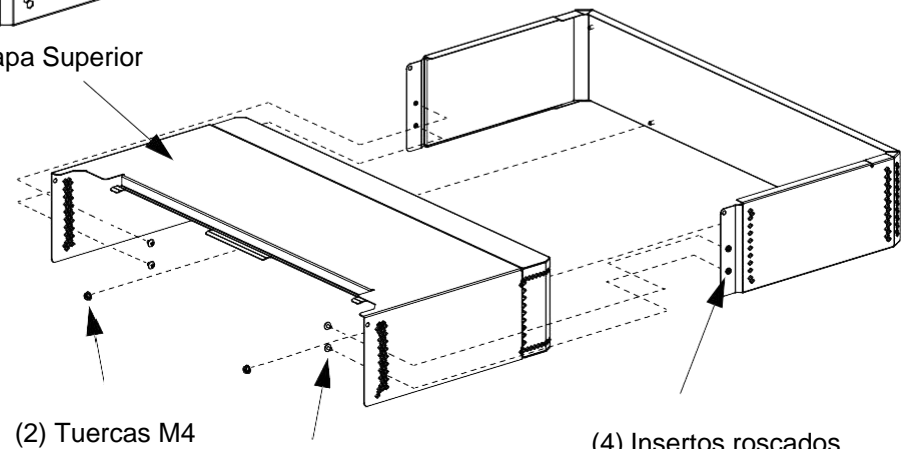

Instalación del Kit de reemplazo de Filtros de aire WME*-FR

1. Retire la cubierta del filtro de aire quitando (2) tuercas M4 y (4) tornillos #10-32.
2. Retire el filtro de aire viejo.
3. Instale el nuevo filtro de aire siguiendo los pasos 1 a 3 anteriores.
4. Vuelva a instalar la cubierta del filtro de aire siguiendo los pasos 4 a 6 anteriores.

Instalación del Kit de Entrada con Cepillos WMEBR

1. Retire las placas de pre-recorte para el *conduit* de la parte superior del gabinete.
2. Inserte las placas con cepillo WMEBR desde el interior del gabinete con el lado del cepillo de vista hacia abajo.
3. Fije ocho (8) tornillos M4 desde el exterior del gabinete.

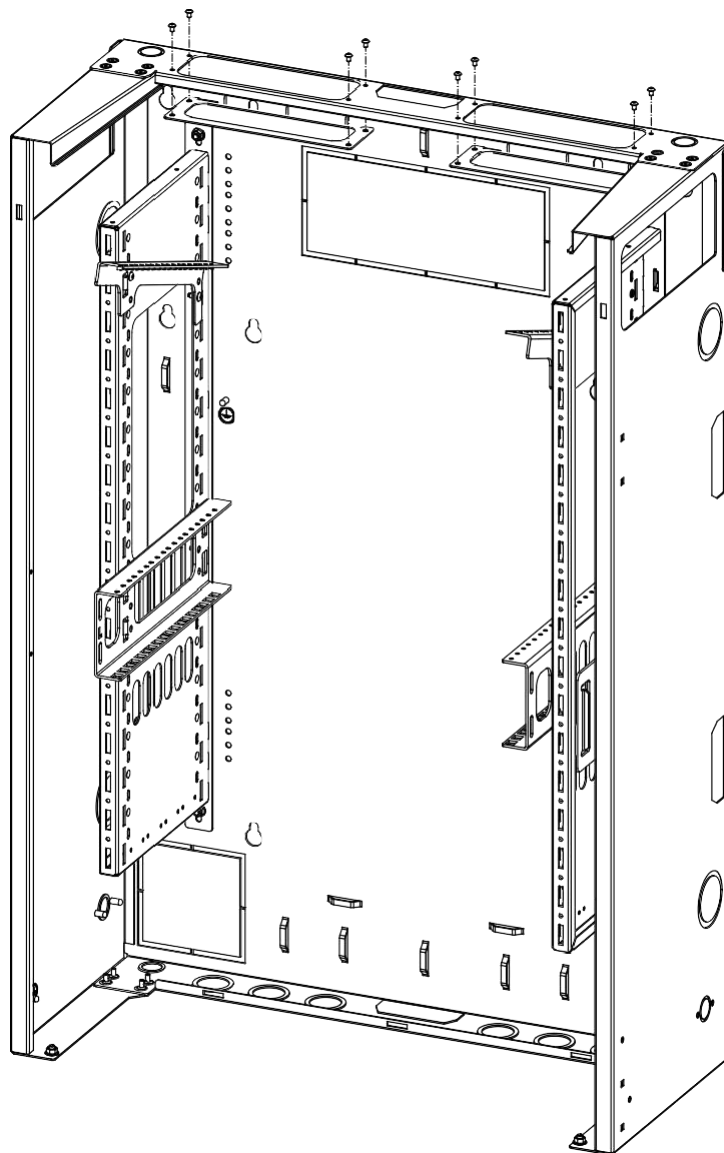

Para Obtener Instrucciones en su Idioma
y Soporte Técnico, consulte:

www.panduit.com

PANDUIT

www.panduit.com

Página 16 de 16

Correo electrónico
techsupportlatam@panduit.com

Teléfono:

1-800-969-4200 | Guadalajara - México